

# Мягкие Пяточки

ИНСТРУКЦИЯ ДЛЯ «МЯГКИХ ПЯТОЧЕК»



**«Мягкие пяточки» –  
профессиональный уход у вас дома!**

# Мягкие Пяточки

Поздравляем Вас с приобретением Набора «Мягкие пяточки». «Мягкие пяточки» это превосходный уход за вашими ногами, его дизайн спроектирован таким образом, что бы деликатно удалять застарелую кожу с ваших пяточек. Это аналогично вашему персональному спа-уходу прямо у вас дома!

## ПЕРЕД ПЕРВЫМ ПРИМЕНЕНИЕМ

Возьмитесь одной рукой за дно, а другой рукой за верхнюю часть Мягких пяточек, раскройте. Внутри вы найдете металлическую пемзу. Возьмите ее и вставьте в верхнюю часть Мягких пяточек, как показано на картинке.

## ПЕРЕД КАЖДЫМ ПРИМЕНЕНИЕМ

- Используйте только на чистой, сухой, и не увлажненной коже.
- Убедитесь, что Мягкие пяточки чистые и внутри металлической пемзы нет прежних остатков.
- Обязательно прочитайте данную инструкцию по использованию.

## КАК ИСПОЛЬЗОВАТЬ:

1. Снимите нижнюю крышку с Мягких пяточек и зафиксируйте металлическую пемзу на верхней части. (Картинка №1)

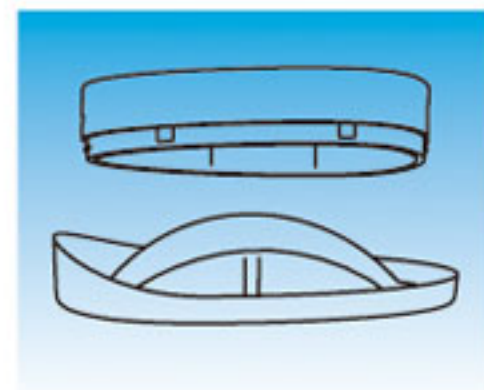
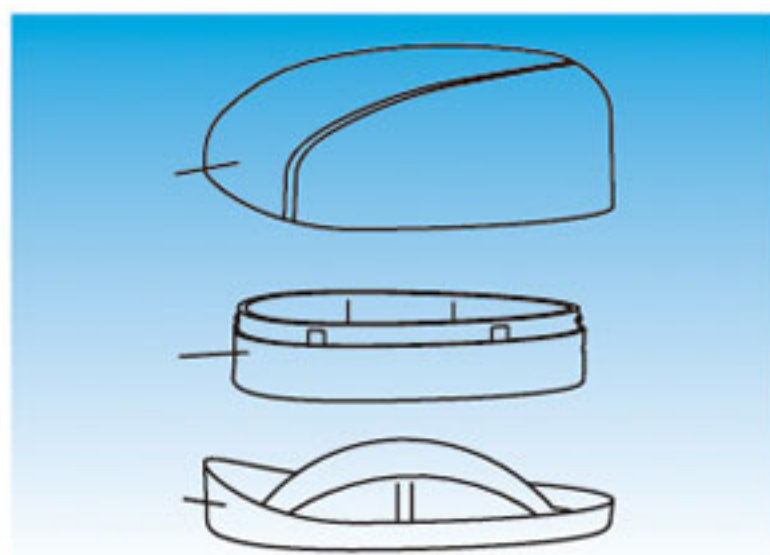

Картинка №1

2. Возьмите Мягкие пяточки в ладонь, приложите к коже ступни, которую вы собираетесь удалить. Далее, немного нажимая, начинайте поступательные движения по направлению от пятки к пальцам и обратно. (Картинка № 2).



Картинка 2

3. На картинке 3 ниже изображено, какие движения можно совершать во время работы. Работайте аккуратно, медленно, периодически проверяя результат. Для более твердой кожи немного увеличивайте усилия.

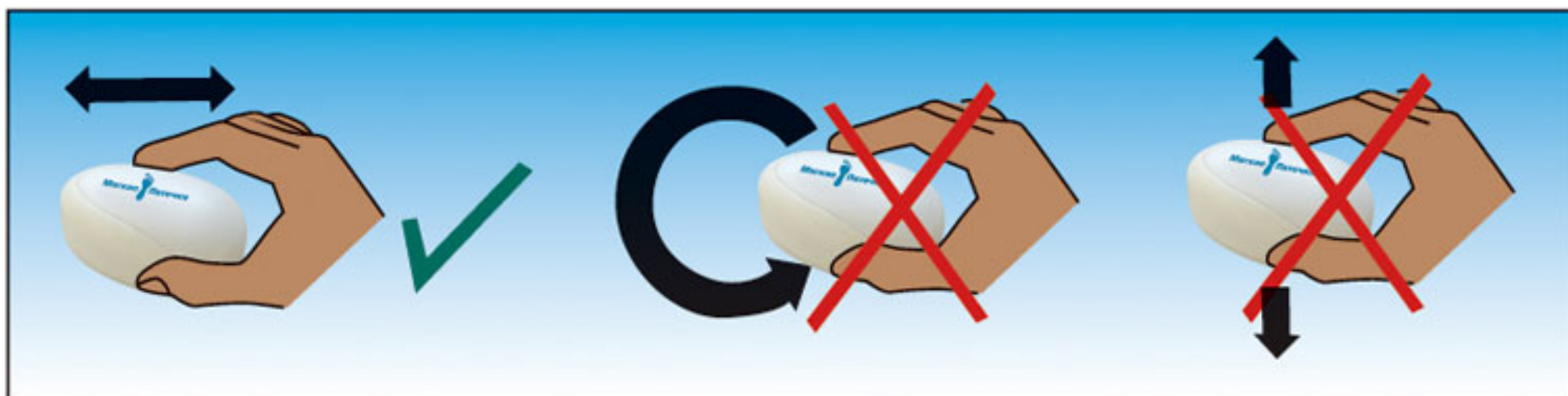

Не торопитесь и останавливайтесь периодически для проверки результата. Если вы почувствовали неприятные ощущения или раздражение кожи, немедленно остановитесь.

Уход за кожей считается законченным, когда вы удалили кожные мозоли и старую сухую кожу.

4. Как только вы закончили работу, аккуратно снимите железную пемзу и высыпите остатки пиллинга в мусор.



Картинка №4

## НАКЛАДКА ДЛЯ ШЛИФОВАНИЯ

Вы можете использовать самоклеющиеся наклейки для шлифовки на Мягких пяточках, для придания ногам нежности и более гладкой формы.

- В наборе вы найдете несколько самоклеющихся накладок. Удалите защитную бумагу с наклейки и аккуратно наклейте на нижнюю часть Мягких пяточек (Картинка №5).



Картинка №5

- Возьмите Мягкие пяточки в ладонь и аккуратно начинайте совершать круговые движения. Будьте внимательны, и не следует переусердствовать, если почувствовали неприятные ощущения, немедленно остановитесь.

- После нескольких использований, когда наклейки придут в негодность, отклейте прежнюю наклейку и приклейте новую.

## ПОСЛЕ ИСПОЛЬЗОВАНИЯ

После каждого использования промывайте Мягкие пяточки в теплой мыльной воде. Сушить необходимо в разобранном виде. После просушки Мягкие пяточки можно обратно собрать и убрать на хранение (Картинка №6). Убедитесь, что самоклеющиеся наклейки сухие и не допускайте попадания на них воды. При должном уходе Мягкие пяточки прослужат вам еще очень долго!



## **ВНИМАНИЕ**

- Использовать только по назначению
- Не использовать на раздраженной коже, обожженных участках кожи, на зараженных участках кожи и на открытых ранах.
- Не желательно использовать лицам, страдающим от диабета или с плохой циркуляцией крови.
- Не использовать, если на металлической пемзе видны механические повреждения.
- Если у вас есть сомнения по использованию – посоветуйтесь с врачом.
- Мягкие ножки это товар для личной гигиены, не желательно его использование несколькими лицами.

**Этот товар Вы можете приобрести в Интернет-магазине ТТС**

**[www.ttstv.ru](http://www.ttstv.ru) | 8 (800) 100-06-02\***

\* Звонки бесплатные по всей территории России

**[www.ttstv.ru](http://www.ttstv.ru)**

Made in China